

楔形凸轮结构可增加夹持力

型号规格

型号	CKS□3-16	CKS□3-20	CKS□3-25	CKS□3-32	CKS□3-40	CKS□3-50	CKS□3-63	CKS□3-80	CKS□3-100	CKS□3-125
缸径mm	16	20	25	32	40	50	63	80	100	125
使用流体	空气									
使用压力范围	0.2~0.6MPa					0.1~0.6MPa				
环境和流体温度	-10~+60℃									
重复精度	±0.01mm									
最高动作频率	120 c.p.m					60 c.p.m			30 c.p.m	
给油	不需要									
动作方式	双作用									
注) 夹持力N	14	14	42	74	118	187	335	500	750	1270
压力0.5MPa	16	28	47	82	130	204	359	525	780	1320
带罩: 标准型手指行程	4	4	6	8	8	12	16	20	24	32
长行程手指行程mm	10	10	12	16	20	28	32	40	48	64
接管口径	M3x0.5			M5x0.8				1/8	1/4	3/8
磁性开关	内置磁环型									

注) 夹持外径时的夹持力, $\Phi 16$ - $\Phi 25$ 的夹持点距离 $L=20$ mm、 $\Phi 32$ - $\Phi 63$ 的夹持点距离 $L=30$ mm、 $\Phi 80$ - $\Phi 125$ 的夹持点距离 $L=500$ mm时的数值

图形符号

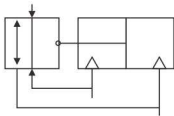

型号表示方法

标准型·长行程型

MHS L 3 - 32 D - M9N

品种	无记号	标准型
L		长行程型

缸径	缸径
16	16mm
20	20mm
25	25mm
32	32mm
40	40mm
50	50mm
63	63mm
80	80mm
100	100mm
125	125mm

缸体颜色	无记号	硬氧本色
A		硬氧黑色
B		硬氧金色
C		硬氧粉金
D		特殊色请与销售人员联系

磁性开关型号

无记号	无磁性开关 (内置磁环)
S	
*n	

*磁性开关型号后, 附导线长度
无记号-2m, L-3m, Z-5m
例: Y59BL

磁性开关型号表

缸径(mm)	16·20·25	32·40·50·63·80	100·125
CKS3	M9N	Y59A	
CKSL3	M9B	Y59B	

外形尺寸图(毫米)

CKS3-16~25D

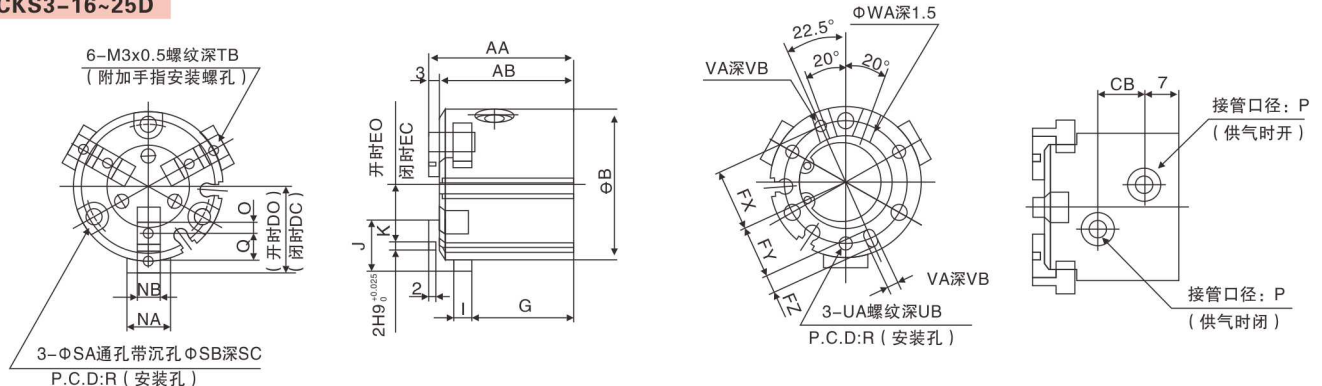

型号	AA	AB	B	CB	DC	DO	EC	EO	FX	FY	FZ	G	I	J	K	NA	NB	O	P	Q	R
CKS3-16D	35	32	30	11	15	17	5	7	12.5	11	3	25	4	10	4	8	5h9 ^{0+0.030} _{0.030}	2	M3X0.5	6	25
CKS3-20D	38	35	36	13	18	20	6	8	14.5	13	3	27	5	12	5	10	6h9 ^{0+0.030} _{0.030}	2.5	M5X0.8	7	29
CKS3-25D	40	37	42	15	21	24	7	10	17	14.5	5	28	5	14	6	12	6h9 ^{0+0.030} _{0.030}	3	M5X0.8	8	34

型号	SA	SB	SC	TB	UA	UB	VA	VB	WA	XA	XB
CKS3-16D	3.4	6.5	8	5	M3X0.5	4.5	2H9 ^{+0.025} ₀	2	17H9 ^{+0.043} ₀	2H9 ^{0+0.025} ₀	2
CKS3-20D	3.4	6.5	9.5	6	M3X0.5	6	2H9 ^{+0.025} ₀	2	21H9 ^{+0.052} ₀	2H9 ^{0+0.025} ₀	2
CKS3-25D	4.5	8	10	6	M4X0.7	6	3H9 ^{+0.025} ₀	3	26H9 ^{+0.052} ₀	3H9 ^{0+0.025} ₀	3

本公司生产的所有产品 均终身保修

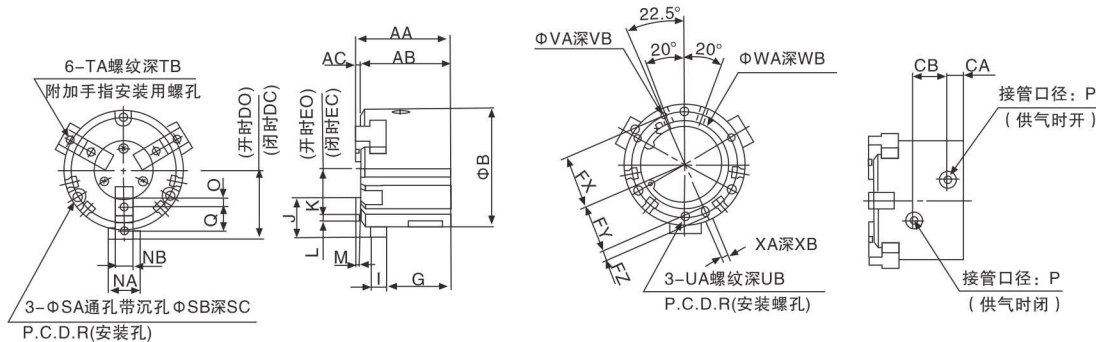

型号	AA	AB	AC	B	CA	CB	DC	DO	EC	EO	FX	FY	FZ	G	I	J	K	L	M	NA	NB
CKS3-32D	44	41	3	52	8	16	28	32	8	12	22	19.5	5	30.5	6	20	9	2H9 ^{+0.025} ₀	2	14	8h9 ⁰ _{-0.036}
CKS3-40D	47	44	3	62	9	17	31	35	10	14	26.5	23.5	6	3	7	21	10	3H9 ^{+0.025} ₀	2	16	8h9 ⁰ _{-0.036}
CKS3-50D	55	52	3	70	9	20	35	41	11	17	31	28	6	37.5	9	24	10	4H9 ^{+0.03} ₀	2	18	10h9 ⁰ _{-0.036}
CKS3-63D	66	62	4	86	12	22	43	51	15	23	38	34.5	7	44	11	28	11	6H9 ^{+0.03} ₀	3	24	12h9 ⁰ _{-0.043}
CKS3-80D	82	77	5	106	13.5	27	53.5	63.5	21.5	31.5	47.5	43.5	8	56	12	32	12	8H9 ^{+0.036} ₀	4	28	14h9 ⁰ _{-0.043}

型号	O	P	Q	R	SA	SB	SC	TA	TB	UA	UB	VA	VB	WA	WB	XA	XB	YC
CKS3-32D	4.5	M5×0.8	11	44	4.5	8	9	M4×0.7	8	M4×0.7	6	3H9 ^{+0.025} ₀	3	34H9 ^{+0.062} ₀	2	3H9 ^{+0.025} ₀	3	6
CKS3-40D	4.5	M5×0.8	12	53	5.5	9.5	9	M4×0.7	8	M5×0.8	7.5	4H9 ^{+0.030} ₀	4	42H9 ^{+0.062} ₀	2	4H9 ^{+0.030} ₀	4	8
CKS3-50D	5	M5×0.8	14	62	5.5	9.5	12	M5×0.8	10	M5×0.8	10	4H9 ^{+0.030} ₀	4	52H9 ^{+0.074} ₀	2	4H9 ^{+0.030} ₀	4	7
CKS3-63D	5.5	M5×0.8	17	76	6.6	11	14	M5×0.8	10	M6×1	9	5H9 ^{+0.030} ₀	5	65H9 ^{+0.074} ₀	2.5	5H9 ^{+0.030} ₀	5	7.5
CKS3-80D	6	Rc1/8	20	95	6.6	11	19	M6×1	12	M6×1	12	6H9 ^{+0.030} ₀	6	82H9 ^{+0.087} ₀	3	6H9 ^{+0.030} ₀	6	8

CKS3-100D~125D

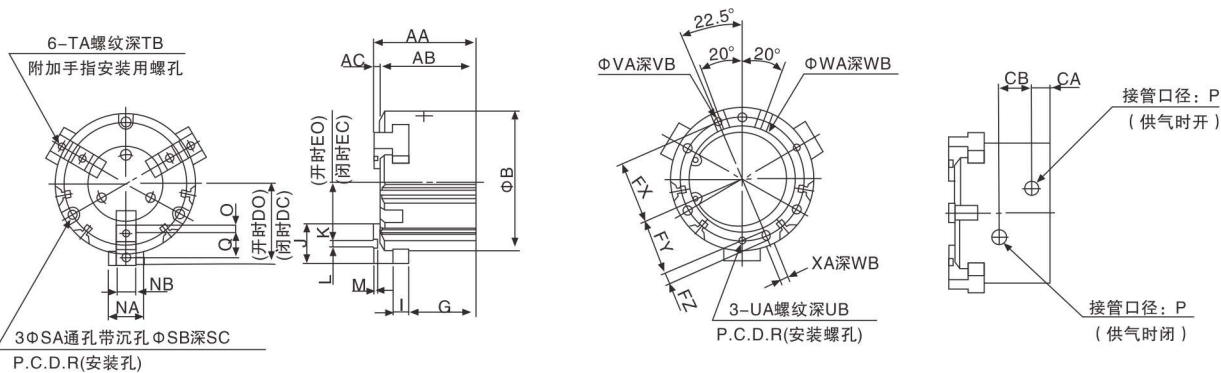

型号	AA	AB	AC	B	CA	CB	DC	DO	EC	EO	FX	FY	FZ	G	I	J	K	L	M	NA	NB
CKS3-100D	96	90	6	134	18	30.6	66	78	28	40	59	54	10	63	15	38	15	8H9 ^{+0.036} ₀	4	34	18h9 ⁰ _{-0.043}
CKS3-125D	122	114	8	166	23.5	38	82	98	30	46	74	68	12	84	18	52	21	10H9 ^{+0.036} ₀	6	40	22h9 ⁰ _{-0.052}

型号	O	P	Q	R	SA	SB	SC	TA	TB	UA	UB	VA	VB	WA	WB	XA	XB
CKS3-100D	7.5	Rc1/4	23	118	9	14	21	M8×1.25	16	M8×1.25	16	8H9 ^{+0.036} ₀	6	102H9 ^{+0.087} ₀	4	8H9 ^{+0.036} ₀	6
CKS3-125D	10.5	Rc3/8	31	148	11	17.5	34	M10×1.5	20	M10×1.5	20	10H9 ^{+0.036} ₀	8	130H9 ^{+0.100} ₀	6	10H9 ^{+0.036} ₀	8