

## RING BLADE™ HAVA SÜPÜRÜCÜ

**Kablolar, borular, ekstrüzyon ürünler, hortumlar, teller ve ipler için üfleme, temizleme, soğutma ve kurutma işlemlerini yapar. İki parçalı tasarımı sayesinde kullanımı kolaydır. 360°'lik uygulamalara ve 400° F'lik (204° C) yüksek sıcaklıklara uygundur.**

### NEDİR – NEDEN KULLANILIR?

**Nex Flow'un™ Hava Süpürücü Üfleme Sistemi**– Ring Blade™, kurulumu ve bakımı çok kolay bir cihazdır. Hem basınçlı hava tüketimini, hem de gürültü seviyesini azaltır. 360°'lik bir laminar hava akımı üretir. Coanda efekti sayesinde az miktardaki basınçlı hava, dış ortamda bulunan bol miktardaki havayla birleşerek kendisinin 30 katı kadar çıkış elde edilmesini sağlar.

Hava süpürme işlemi için kullanılan halka nozullar, dairesel düzleme açılmış delikler ya da slotlar yerine Ring Blade™ Hava Süpürücü Üfleme sisteminin Hava bıçaklarının kullanımıyla elde edilen basınçlı hava tasarrufu, bazı uygulamalarda birkaç hafta içinde fark edilebilir. Yalnızca bu ürünü kullanarak boru, kablo ya da hortum gibi malzemeleri soğutabilir, temizleyebilir ya da hava üfleyerek kurutabilirsiniz.

### FAYDALARI

- ▶ Elokсалı olması sayesinde rakip eşdeğer ürünlere göre zor çevre şartlarında bile daha uzun ömürlü kullanılır.
- ▶ Monte edilmesi ve bakımı kolaydır, takıldığı sürekli hat çalışırken bile sökülebilir.
- ▶ Parça yüzeyine her açıda eşit üfleme yapar, hafif ve kompakt tasarımıdır.
- ▶ Delikli çemberler ya da açık jet ve nozullara göre daha az basınçlı hava tüketir.
- ▶ Üfleme hızı kolayca kontrol edilebilir, kullanımı güvenlidir.

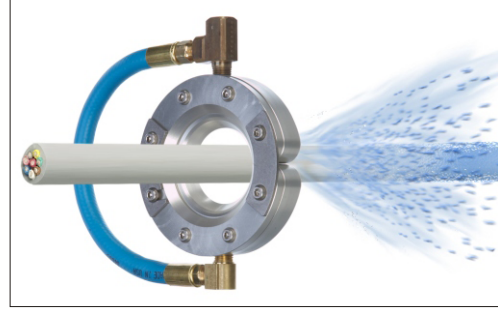

### ÖZELLİKLERİ

- ▶ Hareketli parça içermez, elokсалı alüminyumdan yapılmıştır
- ▶ Kompakt tasarımı, basit ve hafiftir, taşınabilir.
- ▶ Her Yönde Akım ve İki Parçalı Tasarımı sayesinde Ring Blade™ Air Wipe Üfleme sistemi, parçanın etrafında her açıda eşit hava akışı sağlar. Birbirine tutturulmuş 2 parçalı tasarımıyla, takıldığı sürekli hattın durdurulmasına gerek kalmadan sökülüp takılabilir.
- ▶ Elektrikle değil havayla çalışır
- ▶ Yüksek, hava hacmi artırma kapasitesine sahiptir.
- ▶ Kolay açılıp kapanır, elektrik arızası ya da patlama riski yoktur.

### UYGALAMALAR

- ▶ Toz, sıvı ve artıkları üfleyerek, yüzeyleri eşit şekilde süpürmek için kullanılır.
- ▶ Yıkama, daldırma ve yüzey kaplama işlemlerinden sonra kurutma işlemi için kullanılır.
- ▶ Sıcak yüzeyleri soğutur.
- ▶ Ekstrüzyon profilleri, plastik tüpleri, hortumları, telleri, fiber optik malzemeleri, kurdeleleri ve şeritleri kurutmada kullanılır.
- ▶ Malzeme üzerinde kalan birikintilerin makine ya da diğer aksama bulaşmasını engeller.
- ▶ Boya tabancalarının uç temizliğinde kullanılır.
- ▶ Malzeme üzerinde kalan fazla su, yağ ve kaplamayı sıyrır.

**SMART N CLEVER™**  
ZEKANIN ÖTESİNDE

### RING BLADE™ HAVA SÜPÜRME SİSTEMİ NASIL ÇALIŞIR?

**Ring Blade™ Hava Süpürme** – Basınçlı hava A noktasından dairesel hava odasına girer. Burada küçük bir halka nozul yardımıyla yüksek hızda kıştırılır. Bu hava akımı, konik şekilde güçlü bir akım yaratan "coanda" eğrilerini takip ederek merkeze doğru hareket eder. Böylece yüzeyler en iyi biçimde temizlenir, süpürülür ve kurutulur. Dış ortam havası, B noktasında diğer akımla birleşir ve C noktasında 360 derecelik konik bir hava akımı yaratır. Böylece Ring Blade™'den çıkan havayla malzemenin yüzeyi eşit olarak süpürülmüş olur. Islak ya da kirli olan malzeme (D), akışın tersi yönde yol alır.

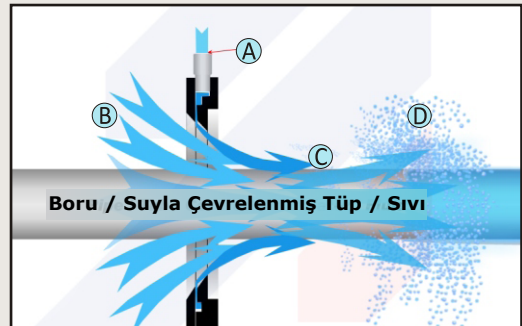

**Ring Blade™ Hava Süpürücü**, eloksallı alüminyumdan üretilir ve 5 standart boyda bulunur: 1" (25.4 mm), 2" (50.8 mm), 3" (76 mm), 4" (102 mm) ve 6" (152 mm). Uzun ömürlü kullanım için eloksallı alüminyumdan üretilen gövde, paslanmaz çelik şim ve paslanmaz çelik civatalar BÜTÜN Ring Blade™ Hava Süpürme sistemlerinde standart olarak verilirken, rakip ürünlerde ayrıca ücretlendirilirler. Hava Süpürme sistemlerinin 2 çeşidi bulunur:

- 1) **Normal Sıcaklık Modelleri:** 150°F (66°C)'ye kadar olan sıcaklıklarda çalışırlar. Bu serinin her alt modelinde PVC birleştirme hortumu kullanılır.
- 2) **Yüksek Sıcaklık için X-Stream™ Modelleri:** 400°F (204°C)'ye kadar olan sıcaklıklarda çalışırlar. Bu serinin her alt modelinde paslanmaz çelik bağlantı hortumları kullanılır.

NORMAL SICAKLIK UYGULAMALARI	YÜKSEK SICAKLIK UYGULAMALARI	A İnç (mm)	B İnç (mm)	C İnç (mm)
20001	20001X	1.00" (25.4)	3.75" (95.3)	1.03" (26)
20002	20002X	2.00" (50.8)	4.75" (121)	4.00" (102.6)
20003	20003X	3.00" (76.2)	5.75" (146)	5.00" (127)
20004	20004X	4.00" (102.6)	6.75" (171)	6.00" (153)
20006	20006X	6.00" (153)	8.75" (222)	8.00" (203)

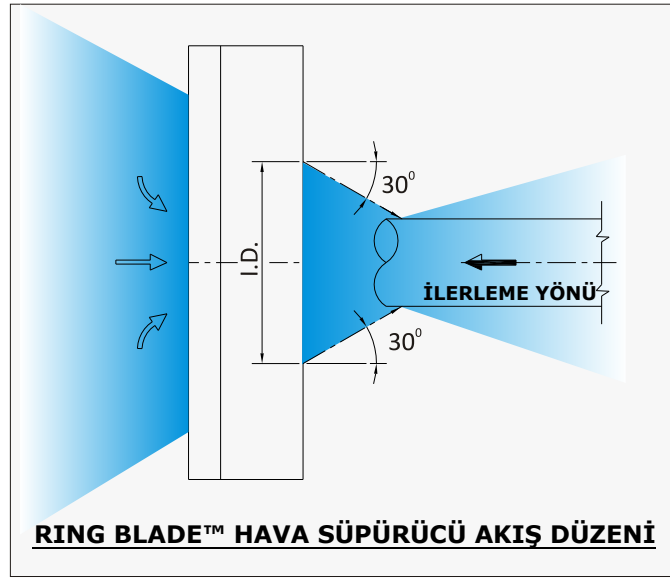
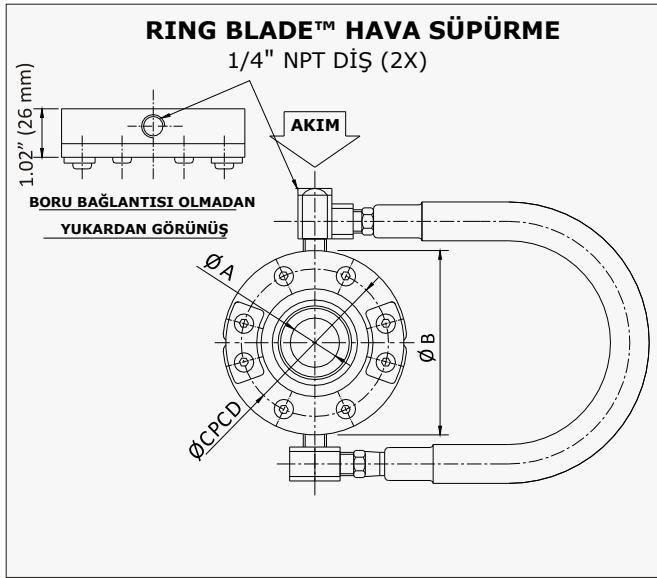

**RING BLADE™ HAVA SÜPÜRÜCÜ AKIŞ DÜZENİ**

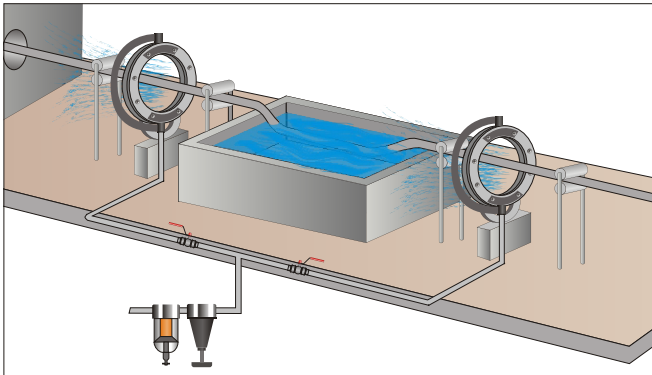

Ekstrüzyon profilleri ve otomotiv parçalarını temizlemek ve kurutmak için iki çeşit **20002 - 2" Model Ring Blade™ Hava Süpürme Sistemi** bulunur. Hava süpürücülerin tasarımı, üfleme gücünün otomotiv parçalarındaki boşluklara girmelerini ve ekstrüzyon parçaların düzgün şekilde temizlenip kurutulmalarını sağlar. İşlem sırasında baloncuk oluştuğunda, Ring Blade™ Air Wipe açılabilir ve böylece baloncuk üretime zarar vermeden geçip gidebilir.